



megamount 25

DÉMONTE-PNEUS
SEMI-AUTOMATIQUE
AVEC CAPACITÉ
DE SERRAGE
JUSQU'À 25"

HPX
S

UP to
25"

BEAD
BREAKER
UP TO 13"

SINGLE
SPEED



megamount

La dernière génération de démonte-pneus à plateau Hofmann Megaplan, conçue et fabriquée en Italie, permet à l'opérateur de travailler facilement sur tous types de roues. Les principales caractéristiques telles que le fonctionnement entièrement automatique, le plateau à centrage automatique intelligemment conçu et le pédalier extractible sont standards pour tous les modèles.

Monte-démonte pneumatique semi-automatique avec bras oscillant, adapté à être installé même dans des ateliers avec un espace réduit. Combinaison parfaite d'ergonomie, de fiabilité et de prix abordable.



megamount

megamount 25

DÉMONTE-PNEUS
SEMI-AUTOMATIQUE AVEC
CAPACITÉ DE SERRAGE
JUSQU'À 25"



UP to
25"

Capacité de serrage jusqu'à 25"

Le plateau à centrage automatique robuste de forme carrée a une capacité de blocage de 10" à 25" et se caractérise par un système de blocage à griffes opposées avec des cylindres de 75 mm de diamètre qui s'adaptent à tous les types de jantes. Les griffes dentées assurent un serrage efficace même de l'intérieur de la roue.



BEAD
BREAKER
UP TO 13"

Détalonneur jusqu'à 13"

Détalonneur ergonomique qui permet de travailler sur des roues jusqu'à 13" de large. L'activation à travers un cylindre à double effet amplifie sa capacité de pression.

Système à une vitesse

Moteur 400V/3/50-60 Hz à une vitesse contrôlé par pédale.

La position latérale de la pédale permet à l'opérateur de travailler confortablement sur le côté de la machine, particulièrement pratique lors de l'utilisation d'un démonte-pneu équipé d'un bras oscillant.

SINGLE
SPEED



DISPOSITIF D'AIDE HPX-S (OPTION)

Le megamount 25 peut être intégré avec le bras d'aide HPX-S disponible en option.

Utile pour travailler sur des pneus Run-Flat et UHP particulièrement dures et de grandes dimensions.

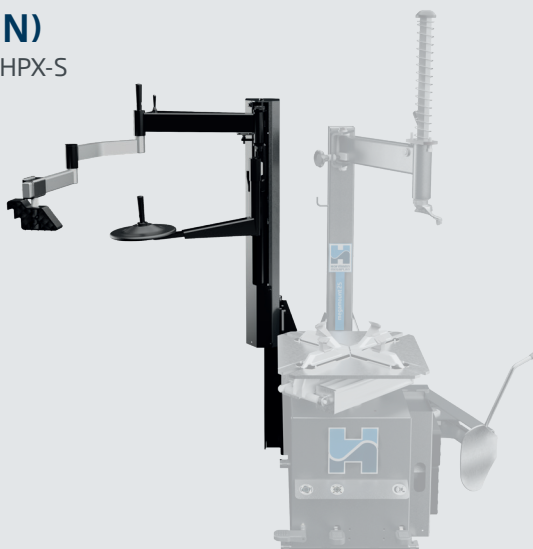

Équipement standard



Lever lève-talons



Protection frontale tête de montage (x2)



Protection arrière tête de montage (x2)

Accessoires sur demande



Pousse-talon extensible avec système de traction



Pistolet de gonflage



Kit gonflage tubeless (uniquement sur la version avec gonflage à pédale)



Kit moto 14" ÷ 24"



Kit scooter 8" ÷ 14"



Protection levier



Protection pale



Kit 4 pièces protection griffes



Élevateur de roue



Kit rouleau

Versions sur demande

Version gonflage à pédale: avec manomètre et limiteur de pression de gonflage aux normes CE

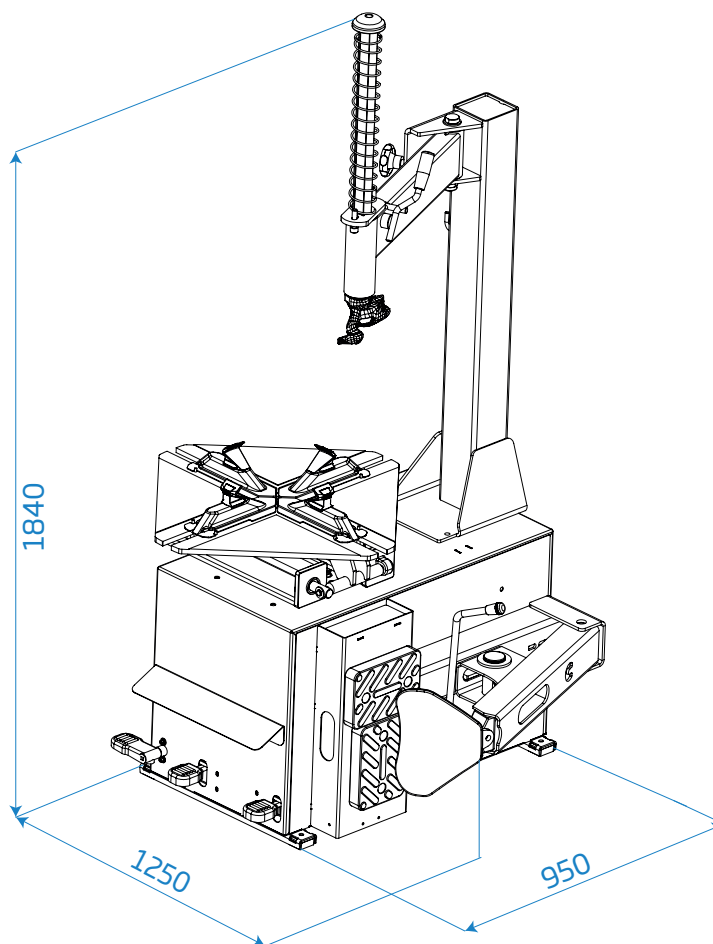

Données techniques

| | |
|--|------------------------------|
| Capacité de serrage | 10" ÷ 25" (min ÷ max) |
| Serrage interne | 12" - 25" |
| Serrage externe | 10" - 22" |
| Diamètre maxi roue | 1030 mm (40.5") |
| Largeur maxi roue | 330 mm (13") |
| Force détalonnage à la palette (10bar) | 12750 N |
| Moteur triphasé | 0.55 kW 400V - 50/60 Hz |
| Vitesse de rotation | 7 rpm (triphasé - 1 vitesse) |
| Pression de travail | 10 bar (145 psi) |
| Niveau sonore | < 70 ± 3 dB (A) |
| Poids net | 180 kg |



HOFMANN MEGAPLAN GmbH
 Hüttenstrasse 7 - 67550 Worms - Germany
 T +49 (0)6242 913 6666
 hm-mail@hofmann-megaplan.com
 www.hofmann-megaplan.com

AGHS34130