



megamount 20 MOTO

REIFENMONTIERGERÄT
FÜR
MOTORRADRÄDE

5"÷25"

SINGLE
SPEED

BEAD
BREAKER

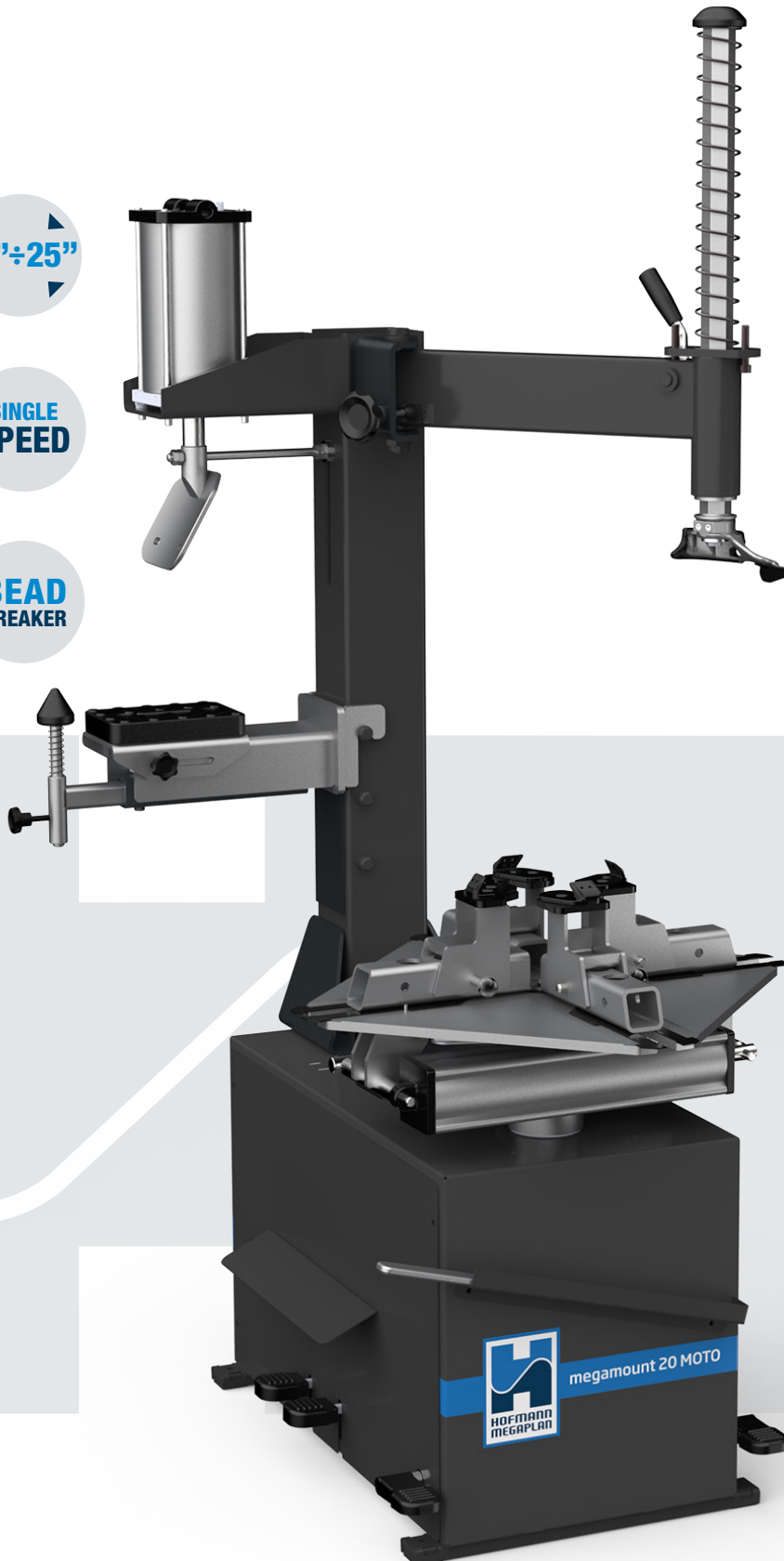

Die neueste Generation der in Italien entwickelten und gefertigten Hofmann Megaplan Teller-Reifenmontiergeräte ermöglicht eine problemlose Bearbeitung aller gängigen Reifentypen. Zentrale Merkmale wie der automatische Betrieb, der intelligente und selbstzentrierende Spannteller gehören bei allen Modellen zur Standardausstattung.

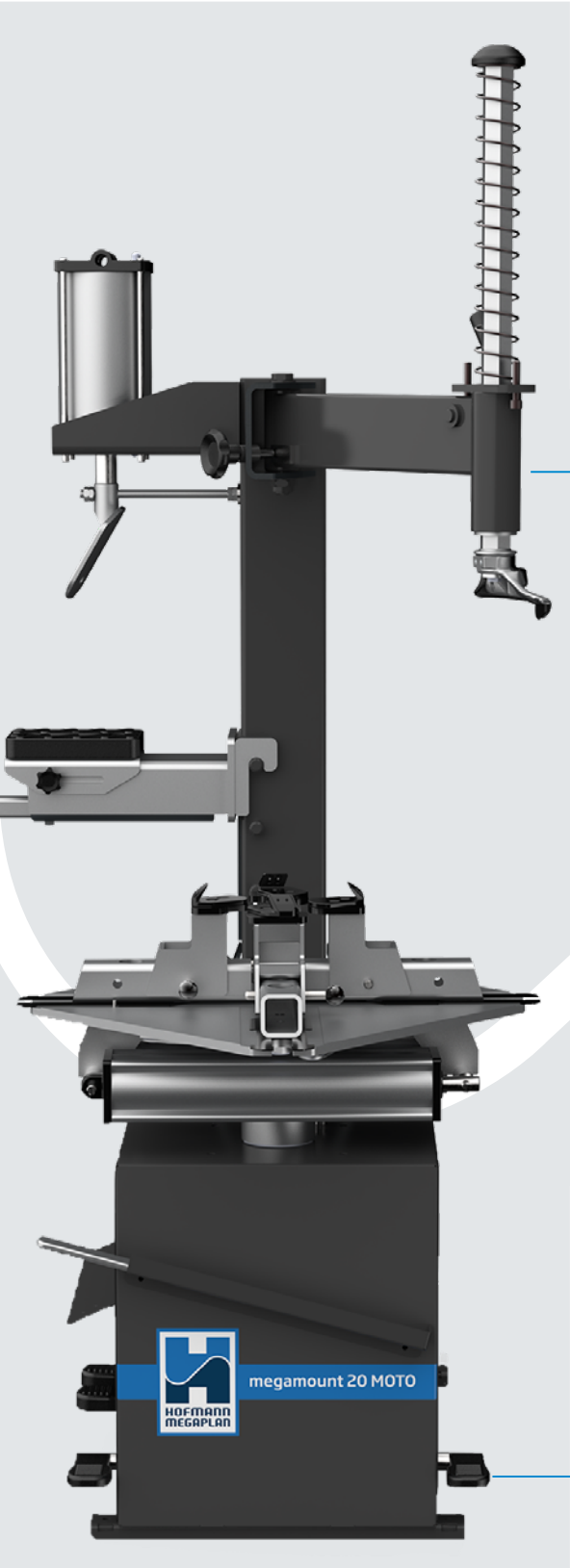

Halbautomatische Reifenmontiermaschine mit seitlich schwenkbarem Horizontalarm und manueller Arretierung der vertikalen Stange des Werkzeughalters über einen praktischen Hebel oben an der Säule. Mit dem seitlichen Drehknopf kann der Bediener die seitliche Position des Werkzeugs an der Felge manuell einstellen, wodurch eine Anpassung an alle Radgrößen von 5" bis 25" möglich ist.

Fußpedal mit pneumatischer Steuerung für den Wulstabdrücker und die Selbstzentriervorrichtung, seitlich an einer für den Bediener ergonomisch günstigen Stelle angeordnet. Das kombinierte System aus Drehpedal und Selbstzentriervorrichtung ermöglicht eine einfache Bedienung an allen drei Arbeitsseiten der Reifenmontiermaschine.

megamount



megamount 20 MOTO

megamount 20 MOTO

REIFENMONTIERGERÄT
FÜR
MOTORRADRÄDE

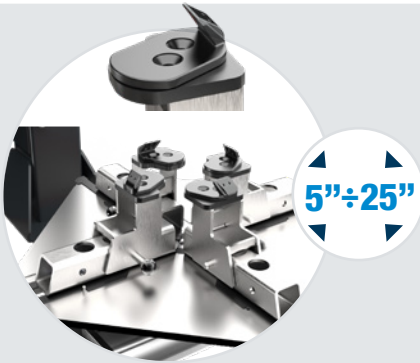

5"÷25"

Spannbereich von 5" bis 25"

Die selbstzentrierende Platte sorgt unabhängig vom Felgendurchmesser für eine konstante Spannkraft. Dank zweier schnell und einfach einstellbarer Positionen ermöglicht sie einen reibungslosen Betrieb an Felgen von 5 bis 25 Zoll.

Die ergonomisch geformten Spannbacken gewährleisten einen sicheren Halt, selbst bei Rädern mit Reifen, die eine ausgeprägte Schulter aufweisen.



BEAD
BREAKER

Pneumatischer Reifenabdrücker

Der pneumatische Reifenabdrücker, ausgestattet mit einem doppelwirkenden Zylinder und einem horizontalen Wulstabstreifensystem, gewährleistet eine konstante Kontrolle während aller Arbeitsphasen und ermöglicht es dem Bediener, jederzeit eine bequeme Standposition einzunehmen.

Motor mit einer Geschwindigkeit

400V/50-60Hz/3ph Motor mit Einzeldrehzahl und fußpedalgesteuerten.

SINGLE
SPEED

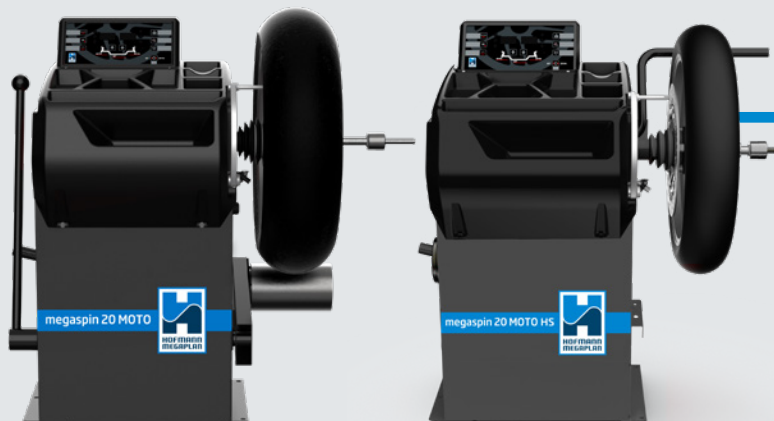

megaspin20 MOTO - megaspin20 MOTO HS

Hofmann empfiehlt die Kombination mit den Motorrad Auswuchtmaschine
megaspin 20 MOTO - megaspin 20 MOTO HS

Optionszubehörteile



Abnehmbare
und horizontal
verstellbare
Radstütze



Montagehebelschutz
für WDK
Montagehebel



Montagehebel-
Alufelgenschutz



Satz 10 St.
Montagehebel-
Alufelgenschutz



Felgenschutz

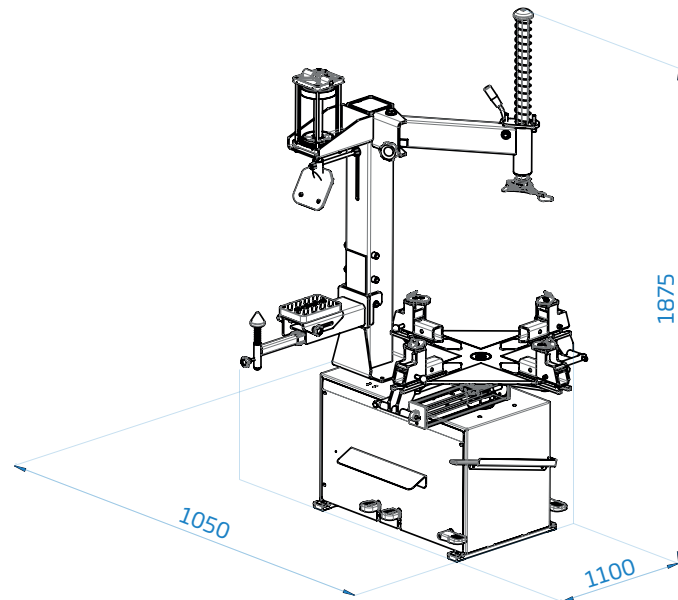

Technische Daten

Spannbereich	5" - 25"
Maximaler raddurchmesser	1000 mm (39.5")
Maximale radbreite	370 mm (14.5")
Abdrückkraft	1100 kgf
Drehgeschwindigkeit	8 rpm
Dreiphasenmotor	0.55 kw
Betriebsdruck	8-10 bar (116-145 psi)
Sonore geräuschpegel	< 70 ± 3 dB (A)
Nettogewicht	190 kg



HOFMANN MEGAPLAN GmbH
Hüttenstrasse 7 - 67550 Worms - Germany
T +49 (0)6242 913 6666
hm-mail@hofmann-megaplan.com
www.hofmann-megaplan.com