

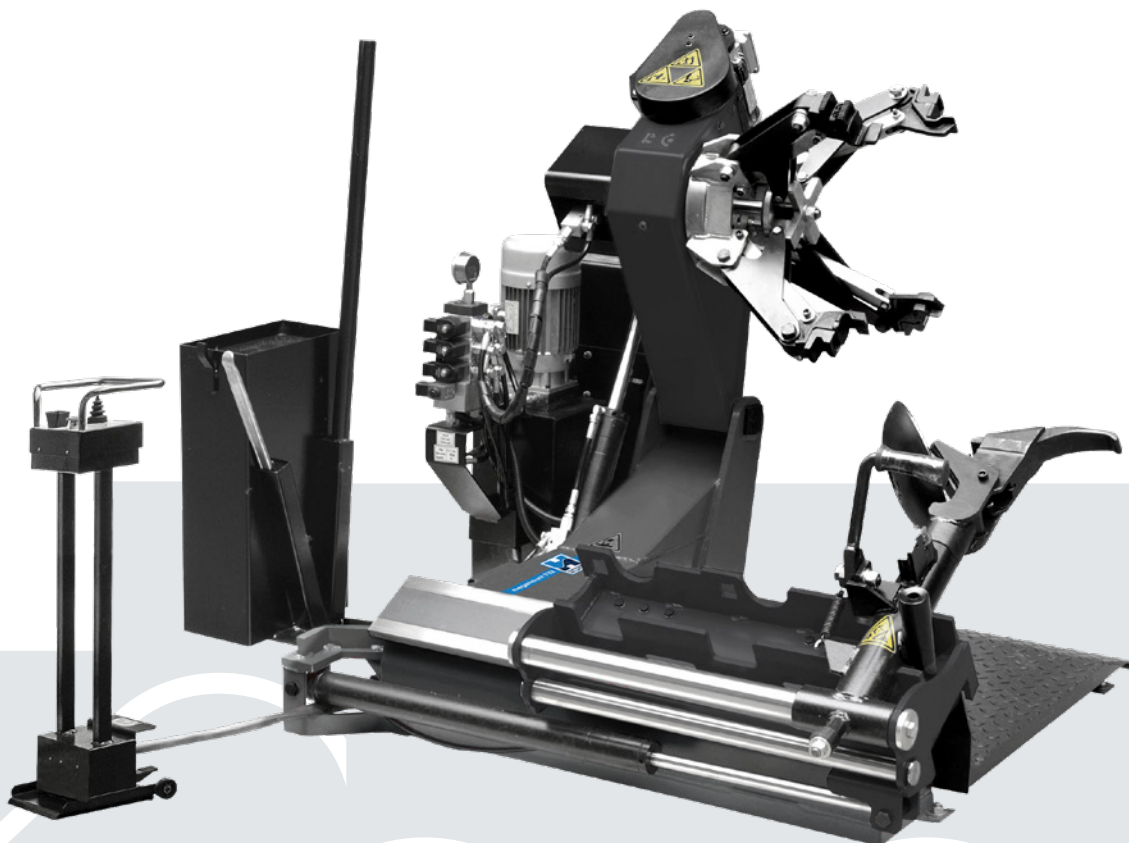

megamount T32

DÉMONTE-PNEUS ÉLECTROHYDRAULIQUE UNIVERSEL POUR ROUES DE CAMIONS ET AUTOBUS 13" - 27"



Autocentreur

Le dispositif à centrage automatique, monté sur le bras de broche mobile, a 4 griffes avec une capacité de blocage de 13" à 27". Les 5 points de serrage des griffes garantissent un blocage parfait de tout type de jante. La broche a deux vitesses de rotation dans deux directions. La broche à centrage automatique fonctionne grâce à un circuit hydraulique haute pression réglable jusqu'à 130 bar qui permet de travailler sur tous les types de jantes en fer et en alliage.

Bras opérationnel

Le bras porte-outils est réglable dans la direction et l'inclinaison et permet, d'un simple mouvement, le changement de l'outil pendant les opérations de détalonnage, d'extraction et du montage du pneu. Le système de déblocage rapide garantit la facilité et la vitesse pendant le changement opérationnel. Le mouvement du bras est manuel.

Le bras opérationnel glisse manuellement le long du chariot porte-outils en trois positions de travail.

Unité de commande

La machine est équipée d'une unité de commande mobile à basse tension, facilement transportable à l'intérieur de la zone de travail. La disposition rationnelle des leviers de commande, des boutons et des pédales empêche l'opérateur de commettre accidentellement des erreurs de fonctionnement.

Équipement standard



Levier



Levier pour roues de camion



Pince

Accessoires sur demande



Jeu de 4 protecteurs pour jantes en alliage



Bague de protection de 281 mm pour jantes en alliage de 22,5"



Pince pour jantes en alliage

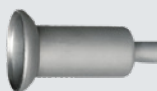

Rouleau pour roue tubeless

Version moteur triphasé: 1.3 - 1.8 kW 400V/50 Hz/3ph (2 vitesse) 4.5-9 rpm

Versions sur demande

Version moteur triphasé 1.3 - 1.8 kW 400V/60 Hz/3ph (2 vitesse)

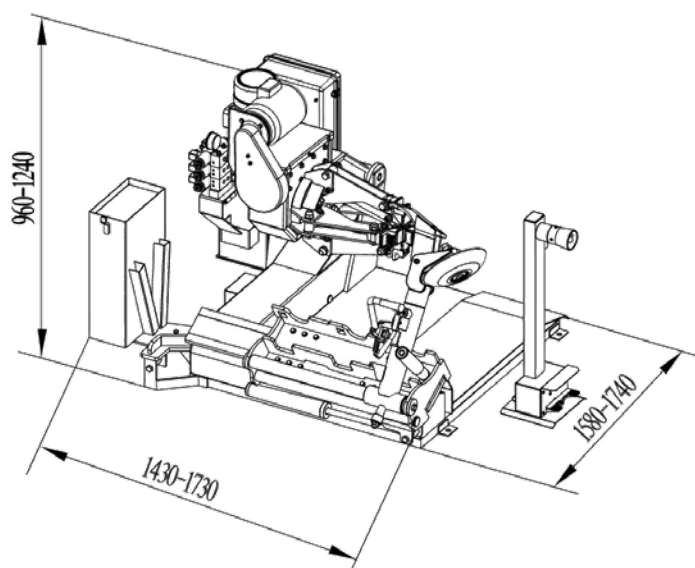

Données techniques

Capacité de serrage	13" - 27"
Poids maxi. roue	1500 Kg
Largeur maxi. roue	780 mm (30,5")
Diam. maxi. roue	1600 mm (63")
Moteur de la centrale	1.5 kW
Moteur du mandrin	1,3 - 1,8 kW
Pression de Service	0÷130 bar
Force décolleur	1865 kgf
Poids brut	630 kg
Dimensions emballage	1500x1600x1050 h mm



HOFMANN MEGAPLAN GmbH
Hüttenstrasse 7 - 67550 Worms - Germany
T +49 (0)6242 913 6666 - hm-mail@hofmann-megaplan.com
www.hofmann-megaplan.com