



megamount 70LLF / 70LL

DESMONTADORA
DE NEUMÁTICOS
AUTOMÁTICO CON
SISTEMA LEVERLESS

LEVER
LESS

HPX
ADVANCE

UP to
27"

BEAD
BREAKER
UP TO 17"

megamount 70LLF

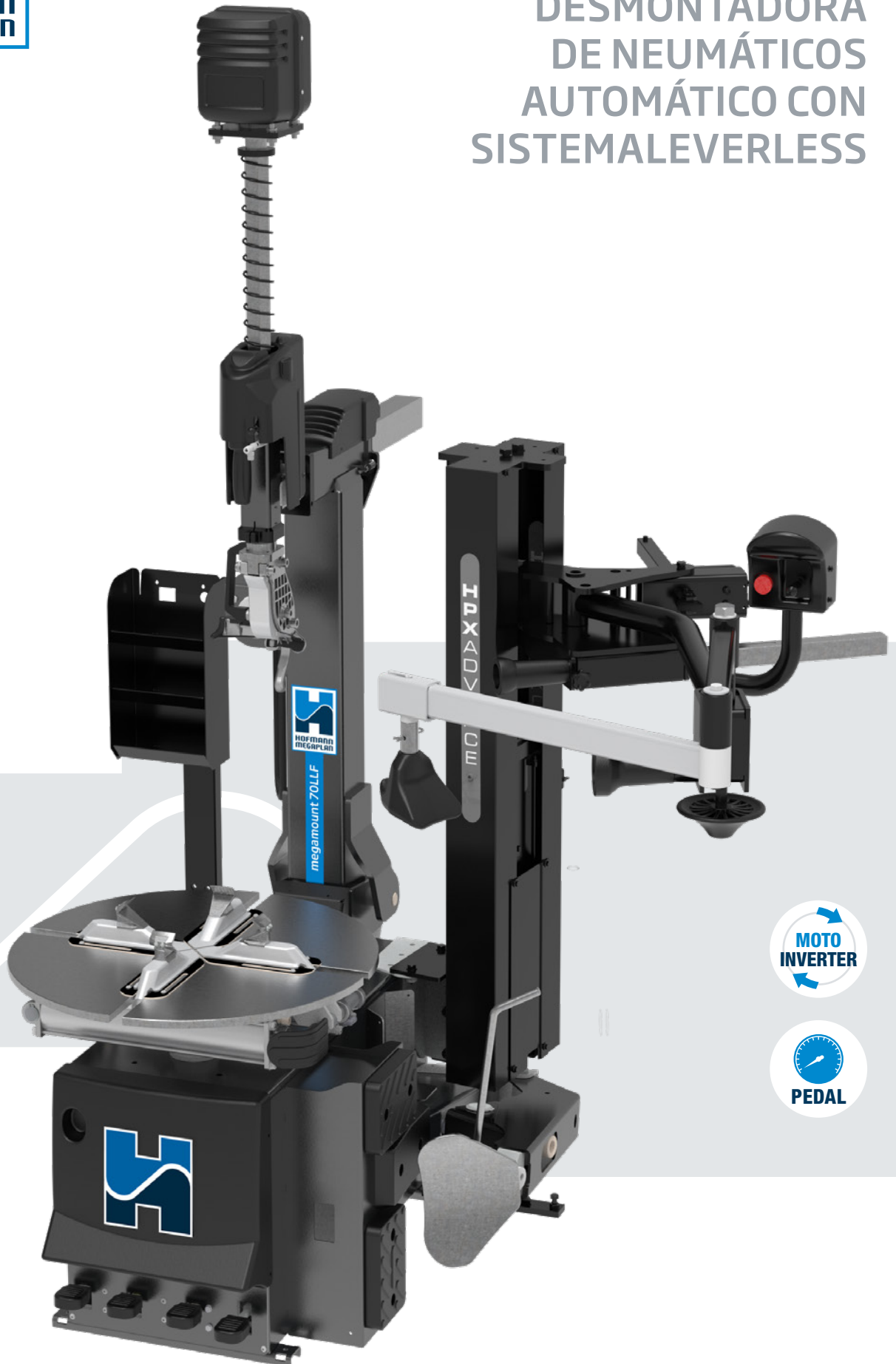

MOTO
INVERTER

PEDAL



Las desmontadoras de neumáticos Hofmann Megaplan de última generación, ideadas y realizadas en Italia, permiten al operador trabajar con facilidad en ruedas de todo tipo. Características clave como el funcionamiento totalmente automático, el plato autocentrante ideado inteligentemente y el pedal extraíble son estándares para todos los modelos.

megamount

megamount 70LL

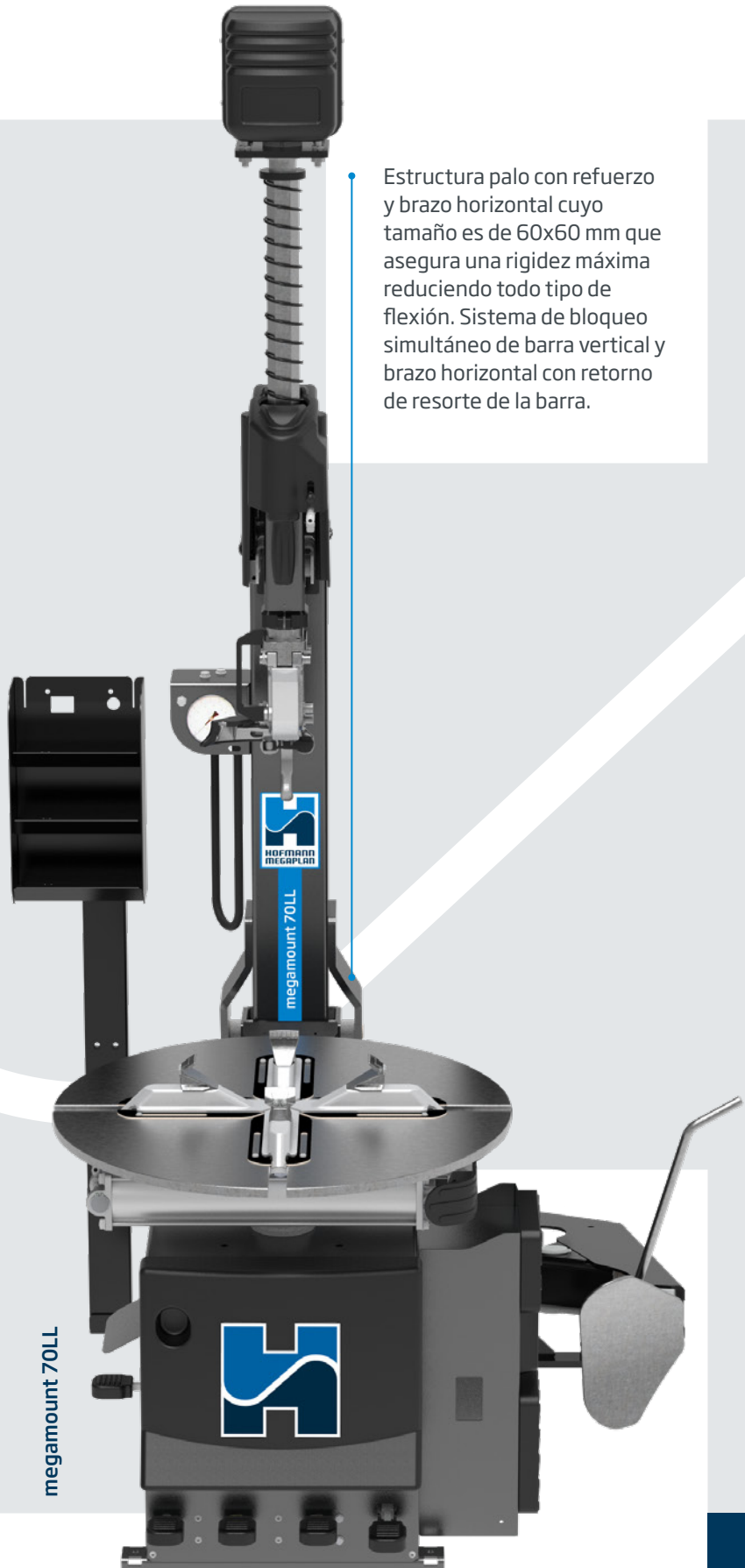

Estructura palo con refuerzo y brazo horizontal cuyo tamaño es de 60x60 mm que asegura una rigidez máxima reduciendo todo tipo de flexión. Sistema de bloqueo simultáneo de barra vertical y brazo horizontal con retorno de resorte de la barra.



**LEVER
LESS**

Leverless

El grupo de desmontado Leverless con doble apoyo en la llanta reduce el esfuerzo de parte del operador y las solicitaciones en el neumático, asegurando al mismo tiempo una seguridad máxima respecto al movimiento de neumáticos difíciles.



**UP to
27"**

Capacidad de anclaje de hasta 27"

El plato autocentrante tiene una capacidad de sujeción de 10" a 27" y cuenta con el sistema de sujeción de mordazas opuestas con cilindros de 80 mm de diámetro, que garantiza una sujeción ideal en todo tipo de llantas. La forma del plato facilita el rebordeado del segundo costado.

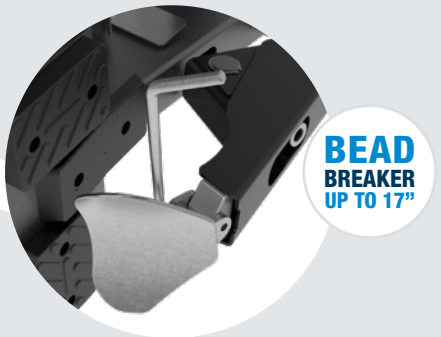

**BEAD
BREAKER
UP TO 17"**

Destalonador de hasta 17"

Destalonador ergonómico con brazo regulable que permite actuar en ruedas cuya anchura sea de máx. 17".

Motoinverter

El motor depende del sistema Motoinverter con variación progresiva de la velocidad de 0 a 16 rpm. La ficha inverter se encuentra instalada en la máquina, lejos del motor para evitar problemas de vibraciones y recalentamiento. Asegura un bajo ahorro energético con la función "stand-by inteligente". Alta fiabilidad y protección, con rearme automático de la alarma que lleva el pedal a la posición de reposo (sin necesidad de interrumpir la alimentación).



Dispositivo de inflado por pedal

Dispositivo de inflado accionado por pedal, instrumento de control fijo de escala graduada y limitador de precisión de inflado conforme a las normas CE. precisión de inflado conforme a las normas CE.



DISPOSITIVOS DE AYUDA - OPCIONALES

Para hacer que el *megamount 70LL* sea aún más funcional, puede elegir la configuración con los brazos auxiliares opcionales según sus necesidades. *Megamount 70LLF* está equipado con HPX-ADVANCE y HELPER ARM como estándar.



**HPX
ADVANCE**



**HPX
STD**

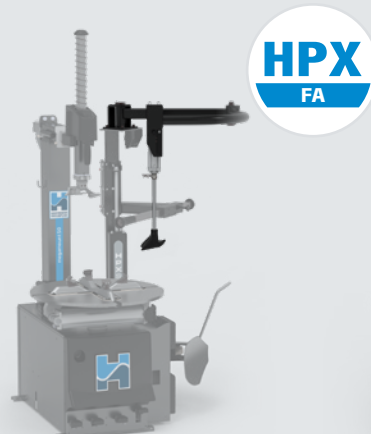

**HPX
FA**



**HELPER
ARM**

HPX-ADVANCE

HPX-STD

HPX-FA

HELPER ARM

For more information visit www.hofmann-megaplan.com

Accesorios en dotación



Protección frontal de la cabeza LL (x2)



Protección posterior de la cabeza LL (x2)

Accesorios opcionales



Protección frontal y posterior de la cabeza



Protección paleta



Kit 4 protecciones garras



Elevador



Kit rodillo



Kit de inflado externo



Pinza Run Flat



Kit moto 14" ÷ 24"



Kit scooter 8" ÷ 14"

Versiones por encargo

Versión TI: equipada de sistema de inflado tubeless integrado en las pinzas para el entalonamiento del neumático

Versión motor trifásico: 0.75 kW 400 V 50/60 Hz (2 velocidad) - 8-16 rpm

Versión de velocidad individual: 110V/60Hz/1ph

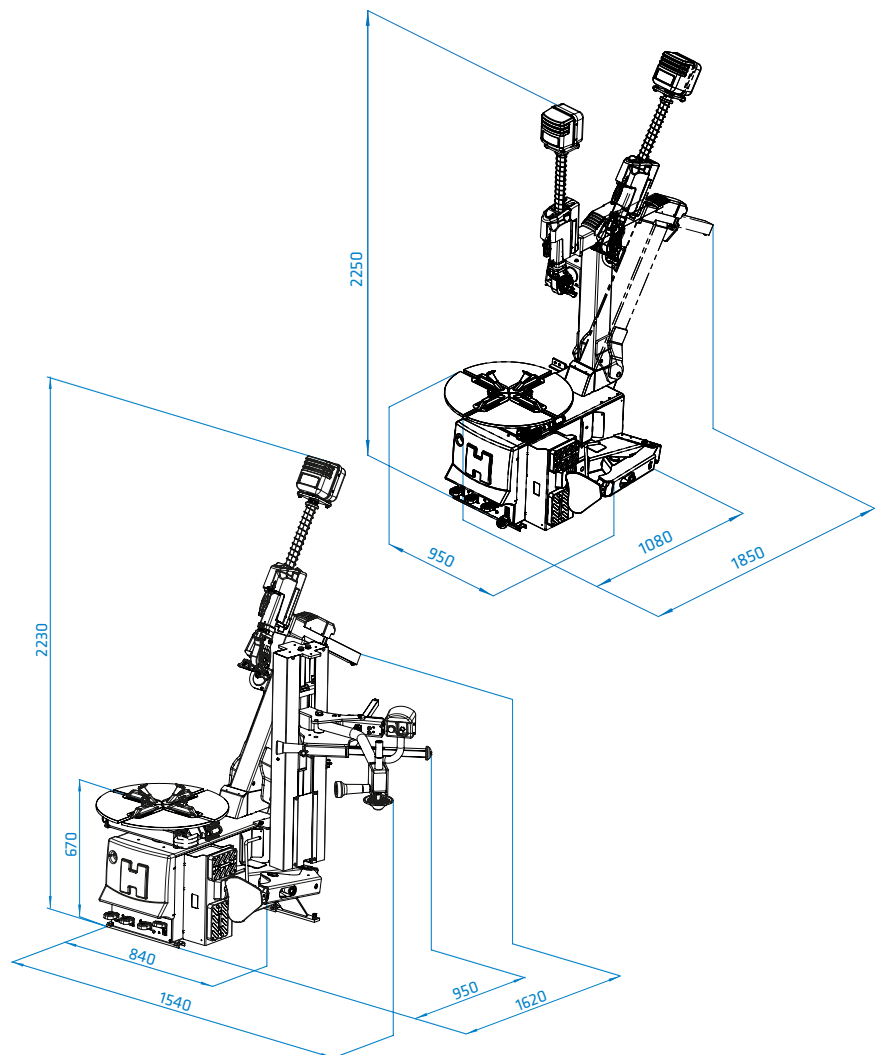

Datos técnicos

Capacidad de anclaje	10" ÷ 27" (min ÷ max)
Bloqueo interior	12" - 27"
Bloqueo exterior	10" - 24"
Diámetro máx rueda	1170 mm (46")
Anchura máx rueda	400 mm (16")
Fuerza despegador	15000 N
Motor monofásico	1.5 kW (Inverter) 230V 50-60Hz
Velocidad de rotación	0 - 16 rpm (1ph - Inverter)
Presión de servicio	8 - 10 bar (116 - 145 psi)
Nivel sonoro	< 70 ± 3 dB (A)
Peso neto	285 kg



HOFMANN MEGAPLAN GmbH
Hüttenstrasse 7 - 67550 Worms - Germany
T +49 (0)6242 913 6666 - hm-mail@hofmann-megaplan.com
www.hofmann-megaplan.com