



# megamount 2-30T

## ELEKTRO-HYDRAULISCHE UNIVERSAL-REIFENMONTIERMASCHINE FÜR LKWS UND BUSSEN



### Spannvorrichtung

Das am verfahrbaren Spindeltragarm montierte Spannfutter mit 4 Spannklauen verfügt über einen Spannungsbereich von 14" bis 30" und eine einstufige Drehgeschwindigkeit in zwei Drehrichtungen. Durch seine besondere Konstruktion passt sich das Spannfutter allen Felgenformen und -profilen an und gewährleistet so stets eine optimale Einspannung. Das Spannfutter arbeitet mit regulierbarem Hydraulik-Hochdruck bis 110 bar und ermöglicht so die Reifenbearbeitung auf allen gängigen Stahl- und Leichtmetallfelgen.

### Montagearm

Der Werkzeugtragarm mit manueller Richtungs- und Neigungsverstellung ermöglicht beim Abdrücken sowie Ab- und Aufziehen des Reifens einen unkomplizierten Werkzeugwechsel mit einem einfachen Handgriff. Der Arbeitsarm verfährt auf dem Werkzeugschlitten auf die obere oder untere Felgenseite.

### Steuereinheit

Das Mobile Niederspannungssteuerepult des Reifenmontiergeräts lässt sich schnell und einfach im Arbeitsbereich platzieren. Die rationelle Anordnung der Bedienelemente verhindert versehentliche Bedienfehler. Der Werkzeugschlitten wird ebenfalls über das Steuerepult verfahren.

## Standard Zubehörteile



Habel



Klemme für Alufelgen

## Optionszubehörteile



Kit Schutz für Alufelgen 4-teilig



Schutzring für LM-Felgen 22,5"



Mittenlochadapter 100 mm (1x)

## Optionale Ausstattung



Not-Aus-Taster zur umgehenden Abschaltung der Steuerung.

## Ausführungen auf Anfrage

Version 230V / 50-60 Hz / Drehstrommotor

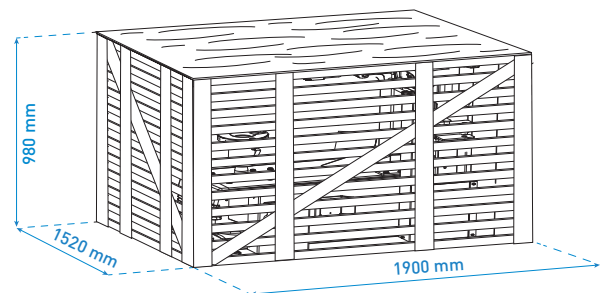
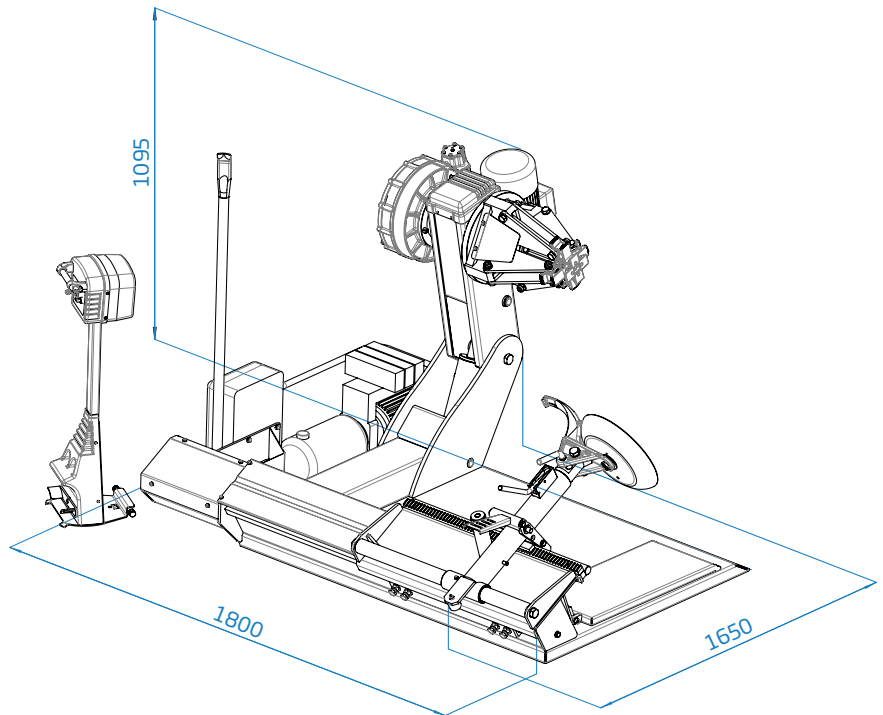

## Technische Daten

Spannbereich	10" ÷ 30"
Maximaler raddurchmesser	1640 mm (65")
Maximale radbreite	850 mm (34")
Maximale Radgewicht	1200 kg
Maximale Abdrückkraft	25.000 N
Drehgeschwindigkeit	7 rpm
Dreiphasenmotor spannfutter	1.5 kW (2 hp)
Stromversorgung	400 V/3/50-60Hz
Nettogewicht	605 kg



**HOFMANN MEGAPLAN GmbH**  
Hüttenstrasse 7 - 67550 Worms - Germany  
T +49 (0)6242 913 6666 - hm-mail@hofmann-megaplan.com  
[www.hofmann-megaplan.com](http://www.hofmann-megaplan.com)