



megaspin 420P / 420

EQUILIBRATRICE
DIGITALE
AD ALTA PRECISIONE



megaspin 420P





Le equilibratrici Hofmann Megaplan sono un concentrato di funzionalità e tecnologia. Ogni modello è il risultato di un'analisi approfondita delle reali esigenze del mercato e assicura risultati ottimali in termini di qualità ed efficienza.

megaspin

Display digitale

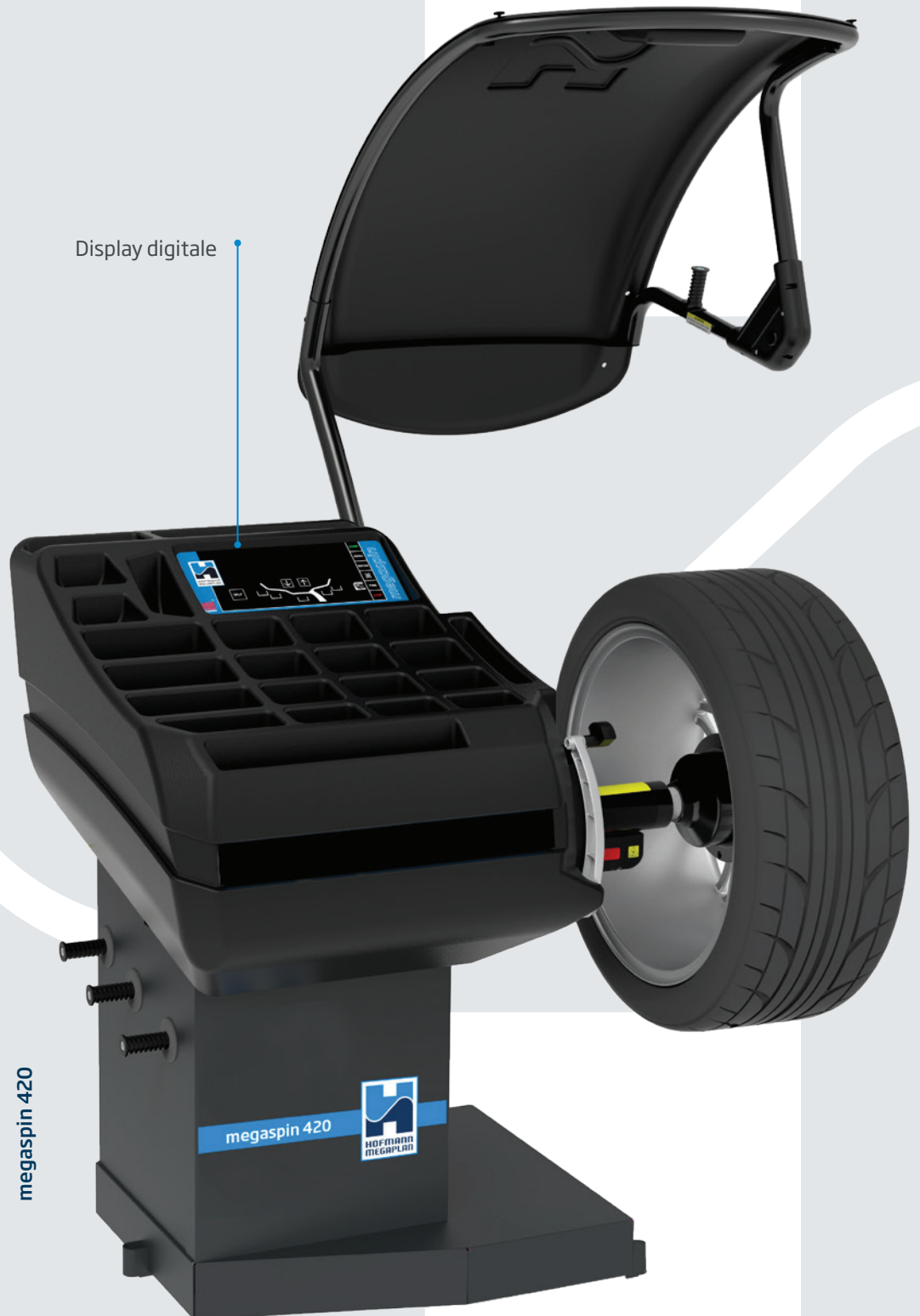

megaspin 420

megaspin 420



megaspin 420P / 420

EQUILIBRATRICE
DIGITALE
AD ALTA PRECISIONE



**AUTO
SENSE**

**AUTOMATIC
GAUGE**

Rilevamento dimensioni ruota

Il calibro automatico per la misurazione della distanza e del diametro (cerchi fino a 28") e l'Auto Sense per la misurazione della larghezza delle ruote consentono un rilevamento immediato e preciso di tutti i parametri necessari per misurare correttamente lo squilibrio delle ruote.

Inoltre, con la funzione Auto Select, la macchina riconosce automaticamente se si è in presenza di cerchi in acciaio o lega.



**LASER
POINT**
ACCURACY
NO CHECKSPIN

Puntatore laser

Durante la fase di correzione, il puntatore laser indica la posizione esatta per l'applicazione di contrappesi adesivi all'interno del cerchio. Ogni possibile errore durante il posizionamento del peso viene evitato grazie, anche, al freno elettrico, che blocca la ruota in posizione di correzione. La procedura di correzione è ulteriormente semplificata dalla luce LED che illumina lo spazio di lavoro all'interno del cerchio.

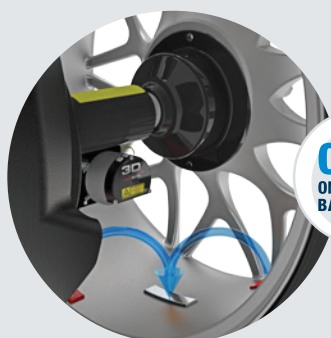

**OWB
ONE WEIGHT
BALANCING**

One Weight Balancing

Al termine del lancio di misura, la funzione One Weight Balancing si attiva automaticamente e suggerisce un unico piano di correzione ideale anziché due.

Il puntatore laser indica il punto esatto in cui è possibile bilanciare la ruota riducendo al minimo lo squilibrio statico e dinamico, utilizzando un solo contrappeso.

OWB offre un risparmio di tempo del 30% per il 70% delle ruote.

Megaclamp - Bloccaggio pneumatico (M420P)

Il bloccaggio pneumatico assicura un perfetto centraggio della ruota sul mandrino, riducendo i tempi di serraggio.

M420 è dotata di sistema di bloccaggio manuale.



**MEGA
CLAMP**

Avvicinamento automatico

Con il sistema di avvicinamento automatico e il freno elettrico, una volta completato il lancio di misura, la ruota viene arrestata automaticamente vicino al punto esatto di applicazione del contrappeso. L'operatore può così posizionare correttamente la ruota con un piccolo movimento. Dove avere terminato la correzione del primo piano, premendo "start" la ruota viene portata nell'intorno del secondo piano di correzione.



**AUTOMATIC
APPROACH**

Dotazione standard



SE KIT

Anello, manicotto di serraggio rapido SE2 e distanziale SE

KIT GL40

Ghiera rapida GL40, manicotto e distanziale



KIT 3 CONI

Ø 45 ÷ 110 mm, pinza-martello e contrappeso da 60 g



CALIBRO

Accessori opzionali



RL CUP Ø 40

Coppa in plastica di grande diametro con anello in poliuretano di protezione

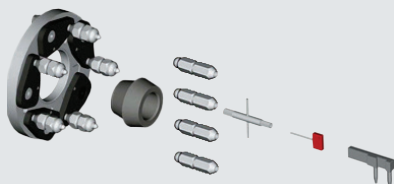

UH20/2 Ø 40

Adattatore universale per ruote con 3,4,5,6 fori. Completo di doppio cono di centraggio posteriore per ruote con/senza fori centrali

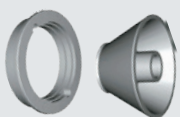

CONO VL/2 + DISCO G36

Kit per ruote di veicoli commerciali leggeri (con foro centrale Ø 97 ÷ 170 mm)



CONO MT2 Ø 40

Cono a gradini di alta precisione per Porsche - Audi - Opel - Volkswagen - BMW - Smart (Ø56,5 / 57 / 66,5 / 72,5 mm foro centrale)

Versioni a richiesta

megaspin 420: bloccaggio manuale

megaspin 420P: bloccaggio pneumatico

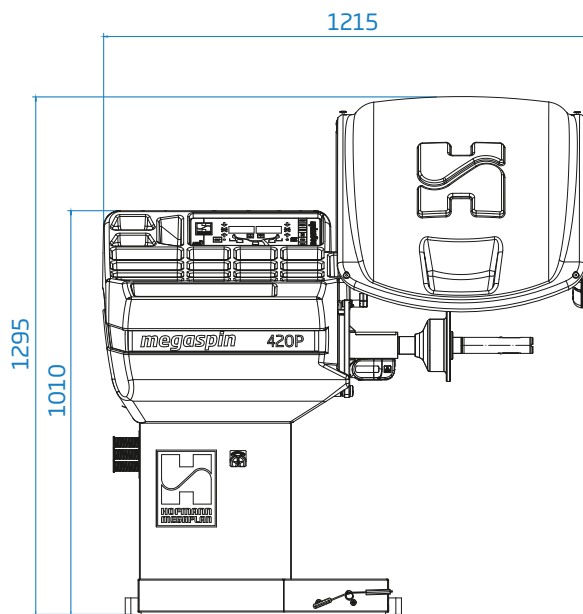

Dati tecnici

Alimentazione monofase	230V/1ph/50 hz
	115V/1ph/60 Hz
Potenza massima assorbita	0,15 kW
Velocità di equilibratura	100 rpm
Tempo di ciclo per ruota da 15 kg	4.7 s
Incertezza di misura	± 0,5 g
Risoluzione	0,5 g
Rumorosità media	< 70 dB (A)
Larghezza cerchio impostabile	1.5" ÷ 20" / 40 ÷ 510 mm
Diametro cerchio impostabile	10" ÷ 30" / 265 ÷ 765 mm
Pressione min/Max aria compressa	7 ÷ 10 kg/cm ² / ~ 0.7 ÷ 1 MPa ~ 7 ÷ 10 bar / ~ 105 ÷ 145 psi
Peso massimo ruota	< 75 kg
Peso macchina	120 kg



SOLLEVATORE ZERO WEIGHT OPZIONALE PER DIMINUIRE LO SFORZO

Sollevatore automatico professionale con portata fino a 80 kg.

Zero Weight è veloce e garantisce l'esatto centraggio della ruota.



HOFMANN MEGAPLAN GmbH

Hüttenstrasse 7 - 67550 Worms - Germany

T +49 (0)6242 913 6666 - hm-mail@hofmann-megaplan.com

www.hofmann-megaplan.com