



# megamount 30FWS/30

AUTOMATISCHES  
REIFENMONTIERGERÄT  
MIT SPANNBEREICH  
BIS 24"

**HPX**  
WS

UP to  
24"

**BEAD  
BREAKER**  
UP TO 13"

**DOUBLE  
SPEED**  
— 2X —



megamount 30FWS

megamount 30





*Vollwertiges Reifenmontiergerät der Hofmann Megaplan-Basislinie mit allen wesentlichen Funktionen für eine problemlose Bearbeitung aller gängigen Reifentypen. Ein intelligenter, selbstzentrierender Spannteller und eine abnehmbare Pedaleinheit gehören bei allen Modellen zur Standardausstattung.*

megamount



Nach hinten abklippbare  
Montagesäule mit gleichzeitiger  
vertikaler und horizontaler  
Einspannung.

megamount 30

megamount 30



# megamount 30FWS/30

AUTOMATISCHES  
REIFENMONTIERGERÄT MIT  
SPANNBEREICH BIS 24"



UP to  
24"

## Spannbereich bis 24"

Der extrem robuste, selbstzentrierende Spannteller mit einem Spannbereich von 10" bis 24" arbeitet mit einem Direktspannsystem über Druckluftzylinder mit 80 mm Durchmesser und gewährleistet so eine optimale Aufspannung aller Felgentypen. Die speziell konzipierte Tellerform erleichtert das Abdrücken der zweiten Reifenseite.



BEAD  
BREAKER  
UP TO 13"

## Reifenabdrücker für Reifenbreiten bis 13"

Ergonomischer Reifenabdrücker für die Bearbeitung von Rädern mit einer Reifenbreite von bis zu 13".

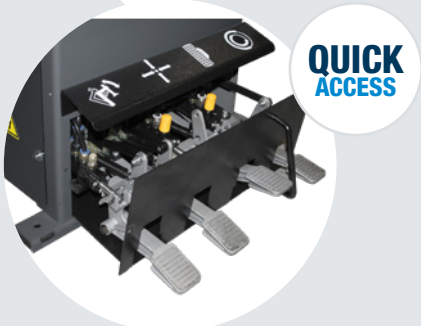

QUICK  
ACCESS

## Alles einfach und bequem erreichbar

Abnehmbare Pedaleinheit für erhöhte Wartungsfreundlichkeit, robuster Antrieb, serienmäßiger, CE-konformer Fülldruckbegrenzer als Vorrüstung für den Anschluss einer Reifenfüllpistole.

## Doppelte Drehrichtung

Motor mit zweifacher Drehrichtung (links- und rechtsläufig) und Drehzahlgängen.  
Motor 400V/50-60Hz/3ph.

DOUBLE  
SPEED  
— 2X —



HPX  
WS

## MONTAGEHILFE HPX-WS

Die Megamount30FWS ist standardmäßig mit HPX-WS.  
Empfohlen für besonders harte und große Run-Flat- und UHP-Reifen.

## Standard Zubehörteile



Hebel



Satz von  
Schutzkappen  
aus Kunststoff

## Optionszubehörteile



HPX-WS (für  
Megamount30)



Werkzeughalter



Reifenfüllpistole



Wulstklemme Run Flat



Schnellwechselsystem  
für Montagekopf,  
komplett mit Adapter  
und zwei  
Montageköpfen,  
einem aus Kunststoff  
und einem für erhöhten  
Speichen

## Für Motorradräder:



Satz von 4 Spannklaue  
für Fahrradräder mit  
6"-23" Felge



Werkzeug m/d für  
Roller mit 8"-Felgen



Wulstabdrücker für  
Motorradräder

**Version mit Drehstrommotor:** 0.8 - 1.1 kW 400V/50-60 Hz/3ph (2 speed) 7-14 rpm

## Ausführungen auf Anfrage

**1-stufige Ausführung:** 0.75 kW 230V/50Hz/1ph - 7 rpm

**1-stufige Ausführung:** 0.75 kW 230V/60Hz/1ph - 7 rpm

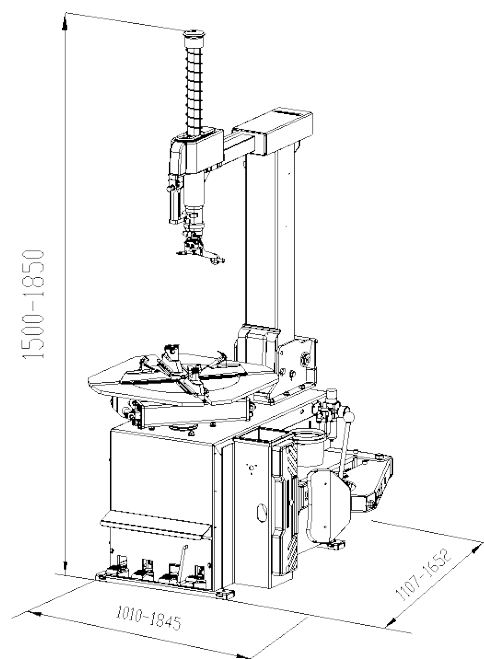

## Technische Daten

Spannbereich	10" - 24"
Einspannen aussen	10" - 22"
Einspannen innen	12" - 24"
Maximaler raddurchmesser	1000 mm (39.5")
Maximale radbreite	330mm (13")
Abdrückkraft	3000 kgf
Drehgeschwindigkeit	7-14 rpm
Dreiphasenmotor	0.8 - 1.1 kW
Betriebsdruck	10 bar (145 psi)
Sonore geräuschpegel	< 70 ± 3 dB (A)
Nettogewicht	230 kg (485 lbs)
Kistenabmessungen	760 x 975 x 950 mm



**HOFMANN MEGAPLAN GmbH**  
Hüttenstrasse 7 - 67550 Worms - Germany  
T +49 (0)6242 913 6666 - hm-mail@hofmann-megaplan.com  
[www.hofmann-megaplan.com](http://www.hofmann-megaplan.com)