



megaspin 610

EQUILIBRATRICE DIGITALE
A LANCIO AUTOMATICO
PER RUOTE FINO A 200 KG

PUSH
TO
START

LASER
LINE

LIFTING
SPINDLE



Le nuove equilibratrici per autocarro sono state sviluppate ponendo particolare attenzione alla sicurezza dell'operatore e alla semplicità di utilizzo non trascurando ergonomia e innovazione tecnologica.

Pannello digitale

Pannello digitale con interfaccia semplice ed intuitiva. Il software supporta diversi programmi di correzione utili all'operatore, quali: Split, per nascondere i pesi dietro le razze, OPT (ottimizzazione dello squilibrio) e ALU per infinite posizioni di correzione con pesi adesivi.

Portapesi ampio e capiente

Il portapesi realizzato con stampa rotazionale è stato studiato nei minimi dettagli per permettere all'operatore di sfruttare al meglio tutto lo spazio disponibile. Gli appositi scomparti consentono di appoggiare in tutta sicurezza pinze, contrappesi, coni ecc...



megaspin 610



megaspin 610

EQUILIBRATRICE DIGITALE
A LANCIO AUTOMATICO
PER RUOTE FINO A 200 KG



“Push to start”

Il processo di misura dello squilibrio si avvia solo quando vengono premuti contemporaneamente i due pulsanti posizionati a lato macchina; questo annulla l'eventualità di danni accidentali per l'operatore che può lavorare in totale sicurezza anche in assenza di protezione ruota.

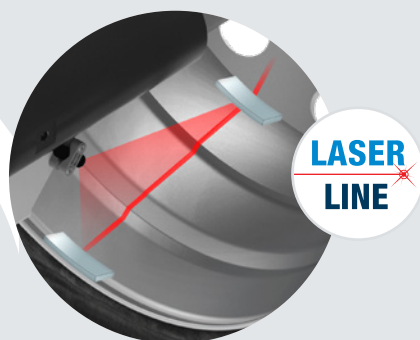

Linea laser

I pesi adesivi di correzione vengono posizionati con estrema precisione grazie alla linea laser ad ore 6 che ne indica il punto esatto di applicazione e al freno elettrico che consente di bloccare la ruota in posizione di correzione.

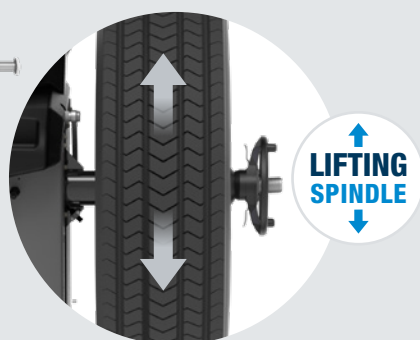

LIFTING SPINDLE

Sollevatore ruota

L'innovativo albero mandrino che si alza e si abbassa funge da sollevatore integrato nel corpo macchina, agevolando l'operatore durante il carico e lo scarico della ruota. La ruota, infatti, viene caricata senza sforzo grazie al carrello di scorrimento più basso sul mercato (59 mm) e viene bloccata quando è ancora a terra, garantendo un centraggio perfetto in condizioni di totale sicurezza per l'operatore.

NOTA: carrello di scorrimento disponibile IN OPZIONE.

Accessori standard



Dotazione standard composta da ghiera rapida di bloccaggio, anello distanziale, pinza, contrappeso da 300 g e calibro larghezza

Accessori opzionali



KIT IV/V CONI-GG-G40

Per centrare ruote da autocarro e autobus con foro centrale Ø 202/221/281 mm. Composto da coni IV e V, disco distanziale G40 e anello GG

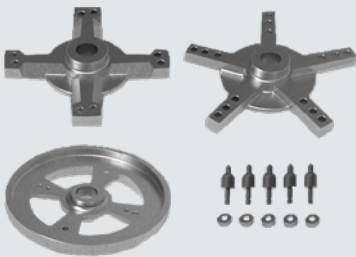

SR215

Per centrare ruote con 8 fori su Ø 275/285,75 mm e con 10 fori Ø 225/ 285,75/335 mm. Composto da flangia di centratura, crociera a 4 e 5 bracci, viti e colonnette

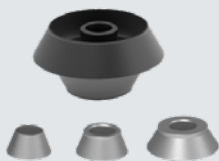

KIT ADATTATORI PER AUTO

Per ruote con foro centrale Ø 45-194 mm. Composto da 4 coni



CARRELLO DI SCORRIMENTO

Grazie all'altezza di soli 59 mm permette un carico agevole della ruota

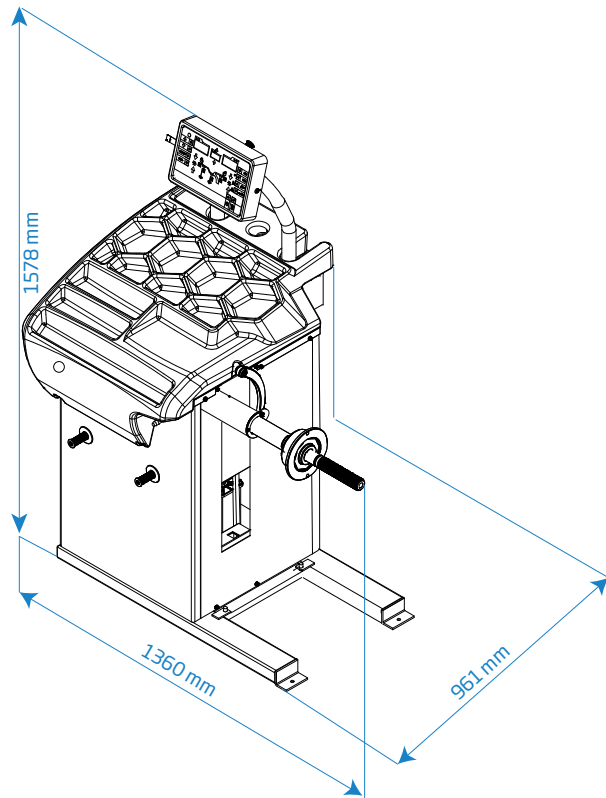

Dati tecnici

Alimentazione monofase	230V/1ph/50 hz
	115V/1ph/60 Hz
Potenza assorbita	1,1 kW
Velocità di equilibratura	130 rpm vettura / 80 rpm autocarro
Tempo di ciclo per ruota vettura/autocarro	8 ÷ 20 s
Incertezza di misura	± 0.5 g
Risoluzione	1 g vettura / 10 g autocarro
Rumorosità media	< 70 dB (A)
Larghezza cerchione impostabile	1.5" ÷ 20" / 40 ÷ 510 mm
Diametro impostabile	10" ÷ 30" / 265 ÷ 765 mm
Pressione min/max aria compressa	8 ÷ 12 kg/cm2 / ~ 0.8 ÷ 1.2 MPa
	~ 8 ÷ 12 bar / ~ 120 ÷ 165 psi
Peso massimo della ruota	200 kg
Diametro massimo della ruota	1380 mm
Peso macchina	190 kg



HOFMANN MEGAPLAN GmbH
Hüttenstrasse 7 - 67550 Worms - Germany
T +49 06242 913 6666 - hm-mail@hofmann-megaplan.com
www.hofmann-megaplan.com