



megaspin 610

DIGITALE MESSAUTOMATISCHE
RADAUSWUCHTMASCHINE
FÜR RÄDER BIS ZU 200 KG

PUSH
TO
START

LASER
LINE

LIFTING
SPINDLE



Bei der Entwicklung der neuen Lkw-Radauswuchtmaschinen wurde in besonderem Maße auf die Bediensicherheit und -freundlichkeit geachtet, ohne dabei die Ergonomie und technische Innovationskraft zu vernachlässigen.

Digitales Bedienpanel

Digitales Bedienpanel mit einfacher und intuitiver Benutzeroberfläche. Die Software unterstützt mehrere praktische Korrekturprogramme wie z. B.: Split zur versteckten Platzierung der Ausgleichsgewichte hinter den Radspeichen, OPT (Unwuchtoptimierung) und ALU zur Anbringung von Klebegewichten in nahezu jeder Ausgleichsposition.



Besonders geräumiger Gewichtekasten

Der im Rotationsformverfahren gefertigte Gewichtekasten mit seiner bis ins kleinste Detail durchdachten Gestaltung ermöglicht eine optimale Ausnutzung der zur Verfügung stehenden Ablagemöglichkeiten. In den einzelnen Ablagefächern lassen sich Gewichtezangen, Wuchtgewichte, Zentrierkone und vieles mehr sicher und praktisch aufbewahren.



megaspin 610



megaspin

megaspin 610

DIGITALE MESSAUTOMATISCHE
RADAUSWUCHTMASCHINE
FÜR RÄDER BIS ZU 200 KG



“Push to start”

Der Unwuchtmessprozess startet nur, wenn die beiden seitlich an der Maschine befindlichen Tasten gleichzeitig gedrückt werden; dies verhindert die Möglichkeit eines versehentlichen Schadens für den Bediener, der auch ohne Radschutz sicher arbeiten kann.

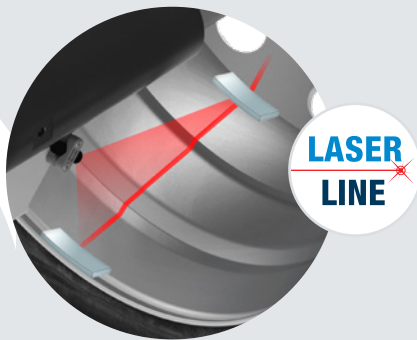

Linienlaser

Dank des „6-Uhr“-Linienlasers zur Platzierungsanzeige und der elektrischen Feststellbremse, die das Rad zuverlässig in der erforderlichen Position fixiert, lassen sich die Klebegewichte punktgenau setzen.

LIFTING SPINDLE

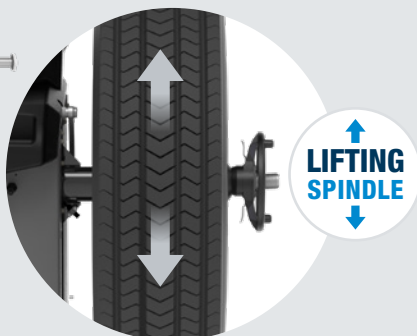

Integrierte Radliftfunktion

Die innovative Hub-Senk-Spindel übernimmt die Funktion eines integrierten Radlifts und entlastet so den Bediener bei der Montage und Demontage des auszuwuchtenden Rads. Dank des niedrigsten Schiebeschlittens am Markt (59 mm) lässt sich das Rad mühelos zuführen und noch am Boden einspannen, so dass eine perfekte sowie absolut sichere und gefahrlose Mittenzentrierung gewährleistet ist.

HINWEIS: Gleitschlitten als Option erhältlich.

Standardzubehör



Kit standard bestehend aus Schnellspannung, mit Distanzstück, Zange, 300 g Gegengewicht und WDC-Messlehre

Optionales Zubehör



IV/V KONEN-GG-G40 KIT

Zur Zentrierung von LKW- und Autobusrädern mit Mittelloch \varnothing 202/221/281 mm. Besteht aus 2 Konen, G40 Abstandshalter und GG Ring

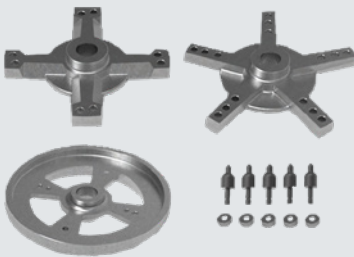

SR215

Zur Zentrierung von 8-Loch-Rädern auf \varnothing 275/285,75 mm und 10-Loch-Rädern auf \varnothing 225/ 285,75/335 mm. Im Lieferumfang enthalten sind 2 Zentriersterne (5 armig- 4 armig), 1 Zentrierflansch, Schrauben und Schraubbolzen

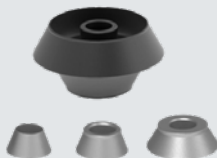

PKW ADAPTER-KIT

Für Räder mit Mittelloch \varnothing 45-194 mm. Bestehend aus 4 Kegeln



GLEITSCHLITTEN

Dank seiner Höhe von nur 59 mm ermöglicht es eine einfache Beladung des Rades

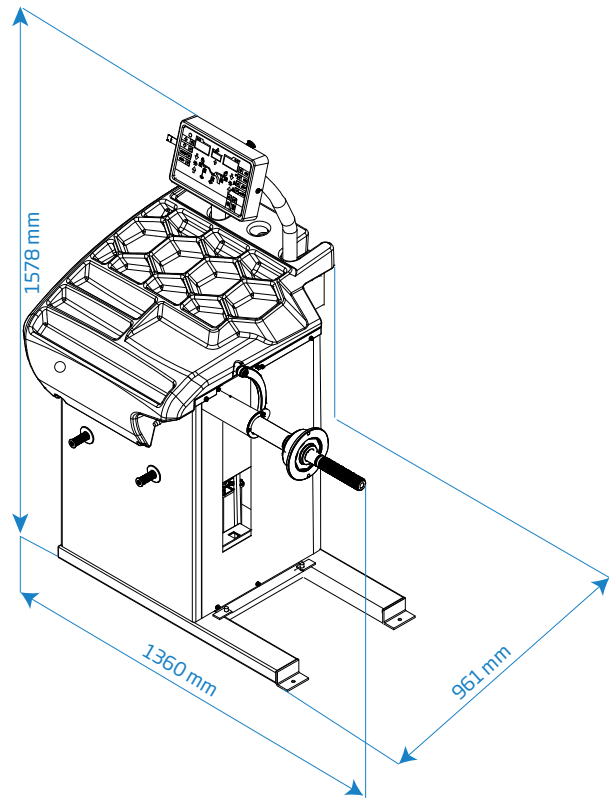

Technische Daten

Stromversorgung einphasig	230V/1ph/50 Hz
	115V/1ph/60 Hz
Leistungsaufnahme	1,1 kW
Auswuchtgeschwindigkeit	130 rpm (Pkw) / 80 rpm (Lkw)
Messzeit für PKW- LKW-Rad	8 ÷ 20 s
Messunsicherheit	± 0.5 g
Auflösung	1 g (Pkw) / 10 g (Lkw)
Mittlerer Geräuschpegel	< 70 dB (A)
Einstellbare Felgenbreite	1.5" ÷ 20" / 40 ÷ 510 mm
Einstellbarer Durchmesser	10" ÷ 30" / 265 ÷ 765 mm
Druckluft min/max.	8 ÷ 12 kg/cm ² / ~ 0.8 ÷ 1.2 MPa
	~ 8 ÷ 12 bar / ~ 120 ÷ 165 psi
Max. Radgewicht	200 kg
Max. Felgendurchmesser	1380 mm
Maschinengewicht	190 kg



HOFMANN MEGAPLAN GmbH
Hüttenstrasse 7 - 67550 Worms - Germany
T +49 06242 913 6666 - hm-mail@hofmann-megaplan.com
www.hofmann-megaplan.com